

FAST FORWARD TO **YOUR** SUCCESS ▶▶▶

PERFECTA



TEEPACK

wrap your brand in quality

FAST FORWARD
TO **YOUR**
SUCCESS ▶▶▶

PERFECTA



Die neue PERFECTA

Der schnelle Weg
zu mehr Umsatz
beim Verpacken
von Tee?

**Mehr Teebeutel
in weniger Zeit.**

Spitzenqualität.
Hightech. Und
nützliches Design.
Ergebnis: die
schnellste, flexibelste
und innovativste
Doppelkammer-
Teebeutelmaschine
der Welt.



VOLLGEPACKT MIT RENTABILITÄT

Eigentlich ist unser Ziel schnell erklärt:

Schnell musste sie sein. Schneller als alle anderen. Zudem effizienter und einfacher. Eine Doppelkammer-Teebeutel-Verpackungsmaschine, die es Ihnen so leicht wie nie zuvor macht, profitabler und hochwertiger zu produzieren.

Ziel erreicht: die neue PERFECTA.

Wer den Namen PERFECTA kennt, darf jetzt zurecht wieder etwas Großes erwarten. Nicht einfach ein Upgrade, sondern eine Revolution: in Sachen Höchstgeschwindigkeit und Effizienz, Flexibilität und Modularität, Bedienfreundlichkeit und Support – und natürlich Zuverlässigkeit durch Qualität „Made in Germany“.

INHALT



HIGH PERFORMANCE

SEITE 06

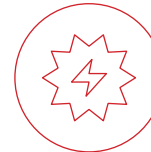

DESIGN & MODULARITY

SEITE 10



AR & ONLINE

SEITE 14



RELIABILITY & SUSTAINABILITY

SEITE 18

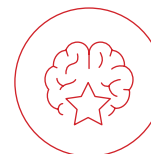

INNOVATIVE FEATURES

SEITE 22



TECHNISCHE DATEN

SEITE 24

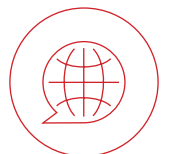

INTERNATIONALER SERVICE

SEITE 34

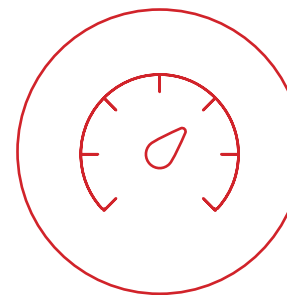

MEHR ERGEBNISSE IN WENIGER ZEIT:

HIGH PERFORMANCE

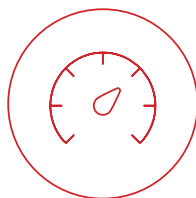

HÖCHST- GESCHWINDIGKEIT OHNE WENN UND ABER.

Zeit ist Geld. Deshalb zählt für Sie jeder einzelne Teebeutel, der schneller abgefüllt und verpackt ist.

Ab sofort können Sie auf mehr zählen: bis zu 450 Beutel pro Minute – das ist die neue Messlatte für Erfolg.

Und zwar so flexibel und so effizient wie möglich: Die neue PERFECTA produziert minütlich bis zu 450 Doppelkammer-Teebeutel aus nicht heißsiegelfähigem Filterpapier mit geknotetem Karton-Etikett (das es übrigens schon ab 20x24 mm gibt).

Sie wollen nur nackte Filterbeutel produzieren? Oder die Teebeutel in eine gerändelte Papierumhüllung verpacken? Oder in Heißsiegelumhüllung? Oder Kaltsiegel? Kein Problem – geht alles in Höchstgeschwindigkeit.

Das Nachrüsten des Basismoduls der PERFECTA für die verschiedenen Umhüllungsoptionen ist einfach – und spart deshalb ebenfalls Zeit. Einfach die optionalen Baugruppen der gewünschten Umhüllung mit wenigen Handgriffen ergänzen und schon läuft Ihre Produktion wieder auf Hochtouren. Der hohen Geschwindigkeit der Maschine angepasst ist natürlich auch das End-of-Line-Modul für die Umverpackungen. Aber dazu mehr auf den folgenden Seiten.

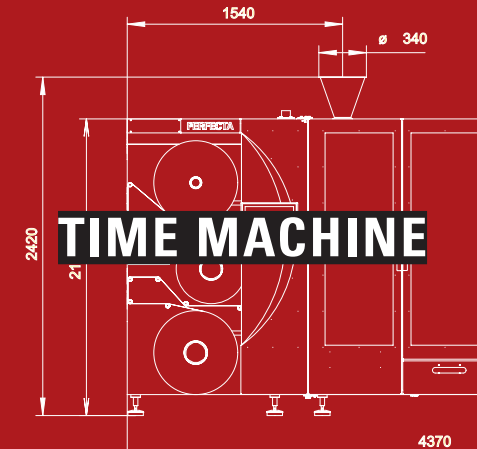

**DAS MACHT DIE
PERFECTA NICHT
NUR ZUR SCHNELLSTEN,
SONDERN AUCH ZUR
EFFIZIENTESTEN
MASCHINE, DIE WIR
JEMALS GEBAUT HABEN.**

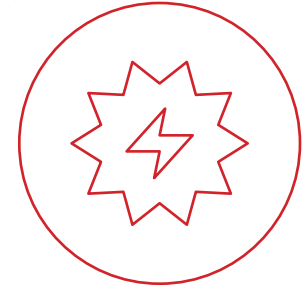

EINFACHE UND FLEXIBLE NUTZUNG:

ACCESSIBLE DESIGN & MODULARITY

NOCH NIE WAR MULTIPLE CHOICE SO EINFACH UND SO ERFOLG- REICH

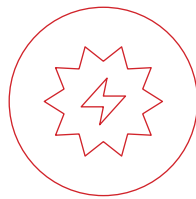

Sie wollen erstmal nur nackte Teebeutel produzieren, sich aber später noch anders entscheiden können? Vielleicht für eine Umhüllung? Und nachträglich noch die Umverpackung dazu? Wie Sie wünschen.

Kombinieren und erweitern Sie das Basismodul der neuen PERFECTA ganz einfach nach Ihren individuellen Bedürfnissen. Das leicht zugängliche Design und das maximal modulare Konzept der PERFECTA machen es Ihnen leicht. So können Sie stets flexibel auf neue Anforderungen reagieren.

Das **Basismodul** können Sie problemlos um eine optionale Baugruppe für Papierumhüllungen oder Heiß- und Kaltsiegelumhüllungen erweitern. Leicht ans Basismodul ansetzbar ist das End-of-Line-Modul (EOL) mit Aufrichter und Deckelschließer für verschiedene Umverpackungen, das sich schnell auf die gewünschte Beutelart umbauen lässt. Auch Flow Packs (nur für nackte Beutel) sind optional möglich. Ein Rollenwechsler (Splicer) – verfügbar für Filterpapierrollen, Etikettenrollen und Umhüllungsrollen – kann nachträglich ohne großen Aufwand ergänzt werden.

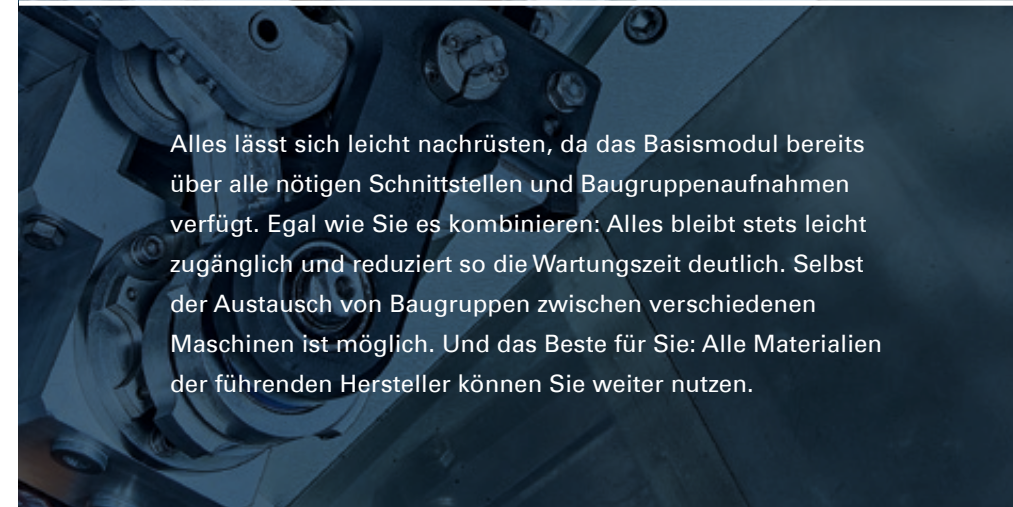
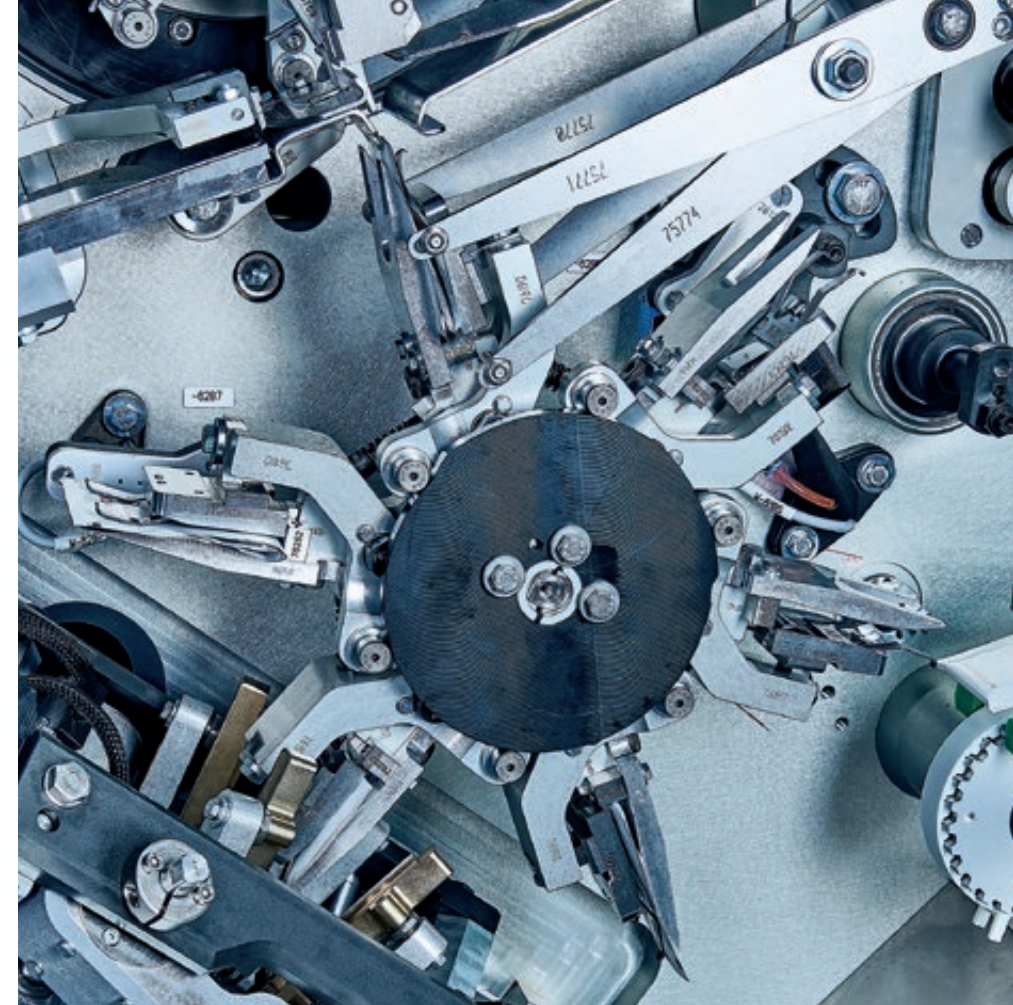

Alles lässt sich leicht nachrüsten, da das Basismodul bereits über alle nötigen Schnittstellen und Baugruppenaufnahmen verfügt. Egal wie Sie es kombinieren: Alles bleibt stets leicht zugänglich und reduziert so die Wartungszeit deutlich. Selbst der Austausch von Baugruppen zwischen verschiedenen Maschinen ist möglich. Und das Beste für Sie: Alle Materialien der führenden Hersteller können Sie weiter nutzen.

Für den bequemen AR-Wartungs-support und die Live-Auswertung der Betriebsdaten (OEE) in der Cloud gibt es jetzt das **innovative IoT-Modul mit neuem Touchscreen-Bedienpanel (HMI)**. Ebenfalls optional erhältlich sind ein Reinigungsarm und ein Splicer.



**DAS MACHT DIE
PERFECTA NICHT NUR
ZUR ZUGÄNLICHSTEN,
SONDERN AUCH
ZUR FLEXIBELSTEN
MASCHINE, DIE WIR
JEMALS GEBAUT HABEN.**

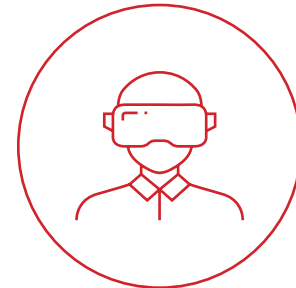

EINFACHE UND SCHNELLE WARTUNG:

AR VISUALISATION & ONLINE SUPPORT



BESSERE WARTUNG MIT BESTEM DURCHBLICK.

Die schnelle und effiziente Produktion ist wichtig für die Profitabilität. Genauso wichtig ist dafür auch eine schnelle und effiziente Bedienung und Wartung.

Die neue PERFECTA macht Ihnen beides durch das leicht zugängliche modulare Design schon sehr einfach. **Noch einfacher macht es Ihnen das innovative IoT-Modul für den bequemen AR-Wartungssupport und die Live-Auswertung der Betriebsdaten (OEE) in der Teepack Cloud.** Es verfügt über ein komplett neues HMI mit Touchscreen-Bedienpanel am Basismodul. Seine Bedienoberfläche und Nutzerführung sind speziell mit Blick auf Ihre Anforderungen ergonomisch und mit klarer Grafik gestaltet. Mögliche Störungen werden visualisiert statt nur beschrieben.

Falls Sie die **Live-Betriebsdaten (OEE)** der Maschine – wie Nutzungsdaten, Wartungsmeldungen oder Materialbedarfe – direkt auslesen und auswerten wollen, ist optional eine Anbindung an die Teepack Cloud als **IoT-(Service)Modul** verfügbar.



AUGMENTED REALITY

Die erfolgreiche Produktion mit der PERFECTA lässt sich optional noch weiter vereinfachen: Leistungen wie Inbetriebnahme, Wartung, Service und Training werden durch den Einsatz angepasster AR-Lösungen effizienter und komfortabler.

Via **Tablet oder Datenbrille** kann die Technik sichtbar gemacht werden. Beim Scannen mit einer App auf dem Mobilgerät, z.B. Tablet, werden spezielle Markierungen an der Maschine erkannt. Die App führt den Bediener dann durch farbige Symbole an die betroffene Maschinen-Komponente.

Betrachten Sie die Maschine mit einer **Datenbrille (z.B. Holo-lens)**, erscheint die ganze Konstruktion transparent. So wird die Technik komplett sichtbar – und die nötigen Handgriffe, um Schritt für Schritt das betroffene Teil zu wechseln, werden verständlich visualisiert. Gestensteuerung erleichtert das Navigieren durch die Anleitungen. Die Version mit Datenbrille ist vor allem auch für Trainings nutzbar.

DAS MACHT DIE PERFECTA NICHT NUR ZUR AM LEICHTESTEN ZU WARTENDEN, SONDERN AUCH ZUR INNOVATIVSTEN MASCHINE, DIE WIR JEMALS GEBAUT HABEN.

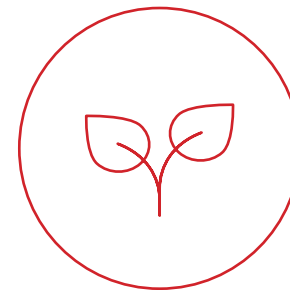

QUALITÄT „MADE IN GERMANY“:

**RELIABILITY,
LONGEVITY
& SUSTAINABILITY**



HÄLT, WAS IHRE HERKUNFT VERSPRICHT.

*Einfache Bedienung und
längere Wartungsinter-
valle, gut zugängliches
Design, hochwertigste
Bauteile, innovative
Technologien – das sind
Grundbedingungen
für die Zuverlässigkeit
jeder Maschine.*

Die neue PERFECTA meistert all das perfekt. Und fügt außerdem noch überlegene Sicherheitsstandards und langlebige Premium-Qualität „Made in Germany“ hinzu.

Die innovative Technologie und das äußerst flexible modulare Design machen Ihre neue Teebeutel-Verpackungsmaschine über die lange Lebensdauer hinweg zuverlässig profitabel. Sämtliche Baugruppen sind in kürzester Zeit einfach austauschbar. Die gesamte Maschine ist leicht zugänglich, problemlos zu bedienen und deutlich schneller als bisher zu warten.

PIT STOP-Wartungsstrategien sorgen für geringere Ausfallzeiten. Das neue hygienische Design erlaubt schnelleres Reinigen, weil weniger Bauteile mit dem Teestaub in Kontakt kommen. Optional ist ein **Reinigungsarm** verfügbar, der die Baugruppen **während der Produktion reinigt**.

Die besondere Qualität der Komponenten sorgt für hohe Produktions- und Kosteneffizienz:

- die **Wartungsintervalle** werden **durch Zustandsbeobachtung vorhersagbarer** (vorausschauende Wartung)
- der **Ersatzteilverbrauch sinkt** deutlich

Die Langlebigkeit und Präzision aller Bauteile trägt entscheidend zu einer ungewöhnlich langen Nutzungsdauer und zu einem äußerst effizienten Umgang mit allen Materialien und natürlich dem Tee bei. **Nicht nur wirtschaftlich, sondern auch ökologisch ein Gewinn!**



**DAS MACHT DIE
PERFECTA NICHT NUR
ZUR HOCHWERTIGSTEN,
SONDERN AUCH ZUR
NACHHALTIGSTEN
MASCHINE, DIE WIR
JEMALS GEBAUT HABEN.**



HIGH PERFORMANCE.
AUCH BEI DER FLEXIBILITÄT.

INNOVATIVE FEATURES



Einfach austauschbare Baugruppen mit kürzeren Umrüstzeiten. Bessere Bedienbarkeit für noch mehr Produktionseffizienz.

Reduzierte Wartezeit. Geringere Ausfallzeiten durch **PIT STOP-Wartungsstrategien**.

DOSIER-STATION

Leicht zugängliche Dosierverstellung. Schnellerer Wechsel der Dosierteile. Perfekte Teemen-gendosierung mit Servotechnik.

HYGIENISCHE KONSTRUKTION

Hygienisches Design erlaubt schnelleres Reinigen.

PNEUMATIK-KOMPONENTEN

Neuester und höchster Standard der pneumatischen Komponenten.

ELEKTRONISCHE KOMPO-NENTEN

Neuer, schneller Feldbus liefert präzise Sensor-signale und erweiterte Diagnoseinfor-mationen.

HUMAN MACHINE INTERFACE

Neue HMI-Benut-zeroberfläche mit klaren grafischen Symbolen.

ETIKETTEN-STANZE

Etiketten-Zufüh-rungssystem, das eine größere Flexibilität und mehr Gestal-tungsmöglichkei-ten für Etiketten ermöglicht.

OPTION: IOT-WARTUNGS-UNTERSTÜTZUNG

Remote Control. Digi-tale Vernetzung über definierte Schnittstelle möglich.

OPTION: AR-SUPPORT

Augmented Reality vereinfacht die Wartung via Tablet oder Datenbrille.

ADD-ON-MODUL: GEWICHTS-KONTROLLSYSTEM

Automatische Gewichts-kontrolle jeder Schachtel und Einstellung des motorisierten Gewichts-regulierungssystems. Auswurf fehlerhafter Schachteln.

ADD-ON-MODUL: SPLICER

Rollenwechsler für Filterpapierrollen, Etikettenrollen oder Umhüllungsrollen.

OPTION: END-OF-LINE-MODUL

Integrierter Schachtel-aufrichter und Deckel-schließer für verschie-dene Verpackungstypen und bis zu 30 Packun-gen/Min. Flow Pack auch möglich.



STANDARD EQUIPMENT

AUTO-PACKAGING-UNIT (APU)

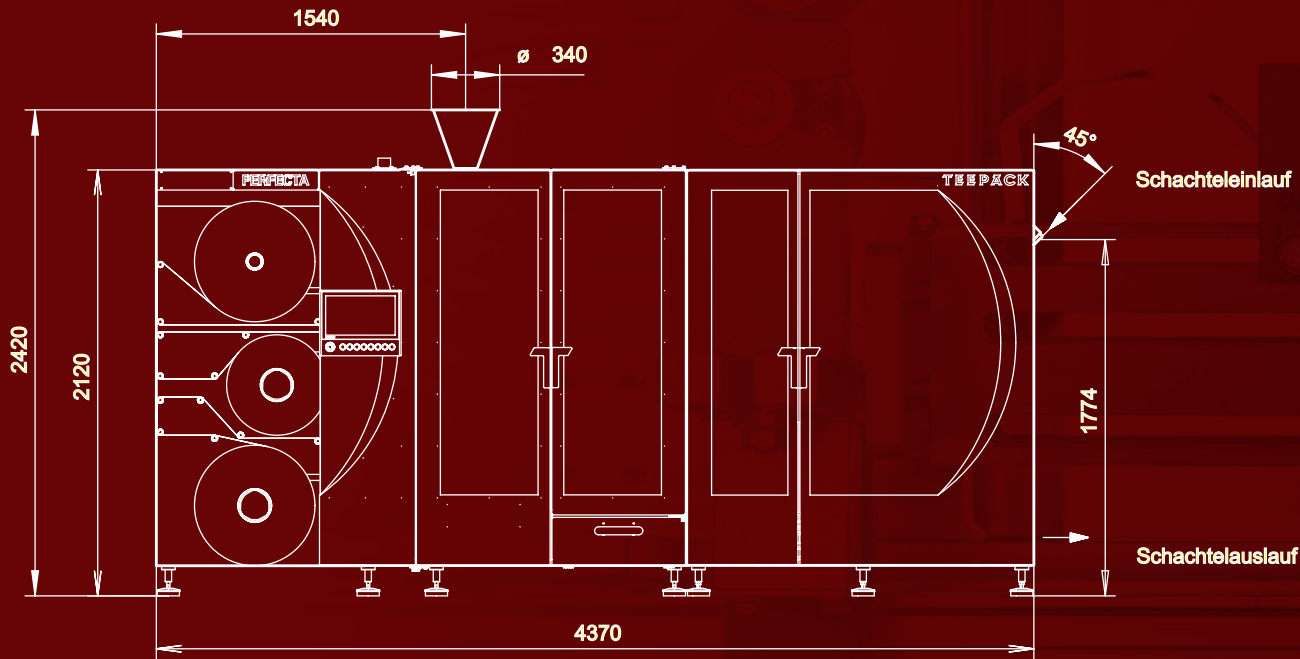

APU (Auto-Packaging-Unit) ist eine EOL ohne Schachtelaufrichter und Deckelschließer. Die Maschine ist für die Nachrüstung mit einem Schachtelaufrichter und Deckelschließer vorbereitet.

APU

- ohne Schachtelaufrichter (Schachteln werden aufgerichtet zugeführt)
- ohne Deckelschließer
- 1–4 Reihen (nackte Beutel)
- 1–3 Reihen (Papierumhüllungen + Heißsiegelumhüllungen)
- Leistung: bis zu 30 Schachteln/Min. + Heißsiegelumhüllungen)

APU – OPTIONEN

- Streifenbeileger für mehrreihige Schachteln
- Barcode-Leser
- Schachtelprägung im Deckelbereich
- Gewichtskontrollsystem mit Fehlschachtelauswurf

TECHNISCHE DATEN MIT APU

Produktionsgeschwindigkeit:
bis zu 450 Beutel/Minute

Länge x Breite:
ca. 4370 x 1550 mm

Höhe mit Trichter:
ca. 2420 mm

Höhe ohne Trichter:
ca. 2120 mm

Nettogewicht: ca. 4200 kg

Anschlussleistung: 20 kW

Durchschnittliche Leistungsaufnahme: 8 kW

Max. Leistungsaufnahme: 12 kW

Betriebsdruck: 6 bar

Druckluftverbrauch:
bis zu max. 250 NI/Min.

Druckluftanschluss: 1/2"

Hinweis: Die Leistungsaufnahme und der Druckluftverbrauch sind abhängig von der Maschinenausstattung.

VERPACKUNG	SPLICER	PERFECTA MODULE	TEEBEUTEL
		<p>HAUPTMODUL APU-MODUL</p>	



CUSTOMIZED EQUIPMENT

END-OF-LINE-MODUL (EOL)

EOL – OPTIONEN

- mit Schachtelaufrichter und Deckelschließer
- 1–4 Reihen (nackte Beutel),
1–3 Reihen (Papierumhüllungen
+ Heißsiegelumhüllungen oder
Kaltsiegelumhüllungen)
- Flow Pack-Modul
- Barcode-Leser auf
Schachtelzuschnitten
- Streifenbeileger für mehrreihige
Schachteln
- Rollen-Prägesystem
- Gewichtskontrollsystem mit
Fehlschachtelauswurf

SCHACHTELAUFRICHTER

- richtet Schachteln aus Zuschnitten auf
- Leistung: bis zu 30 Schachteln/Min.

DECKELSCHLIESSER

- verschließt den Deckel der gefüllten
Schachteln
- Leistung: bis zu 30 Schachteln/Min.

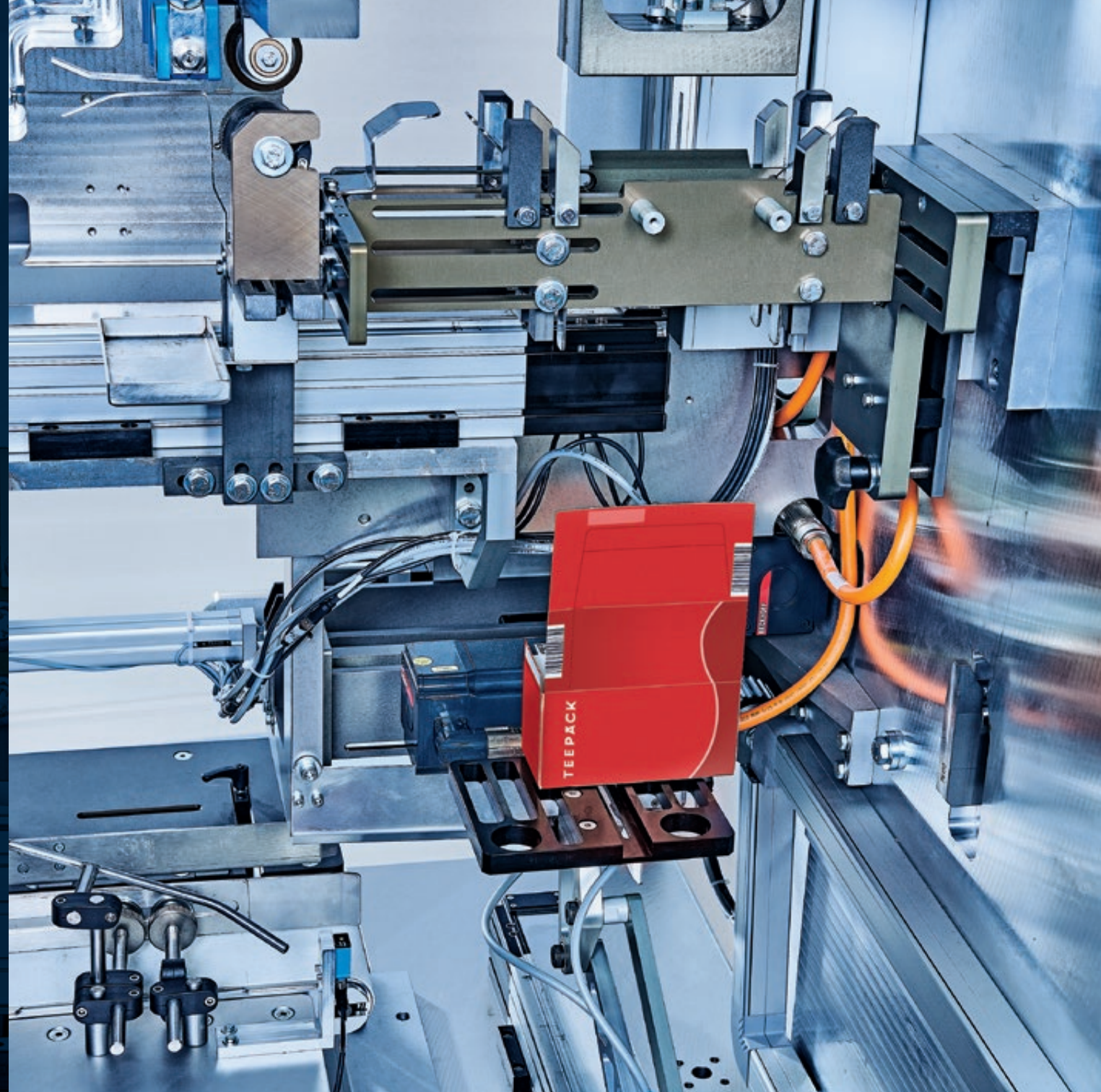



CUSTOMIZED EQUIPMENT

END-OF-LINE-MODUL (EOL)

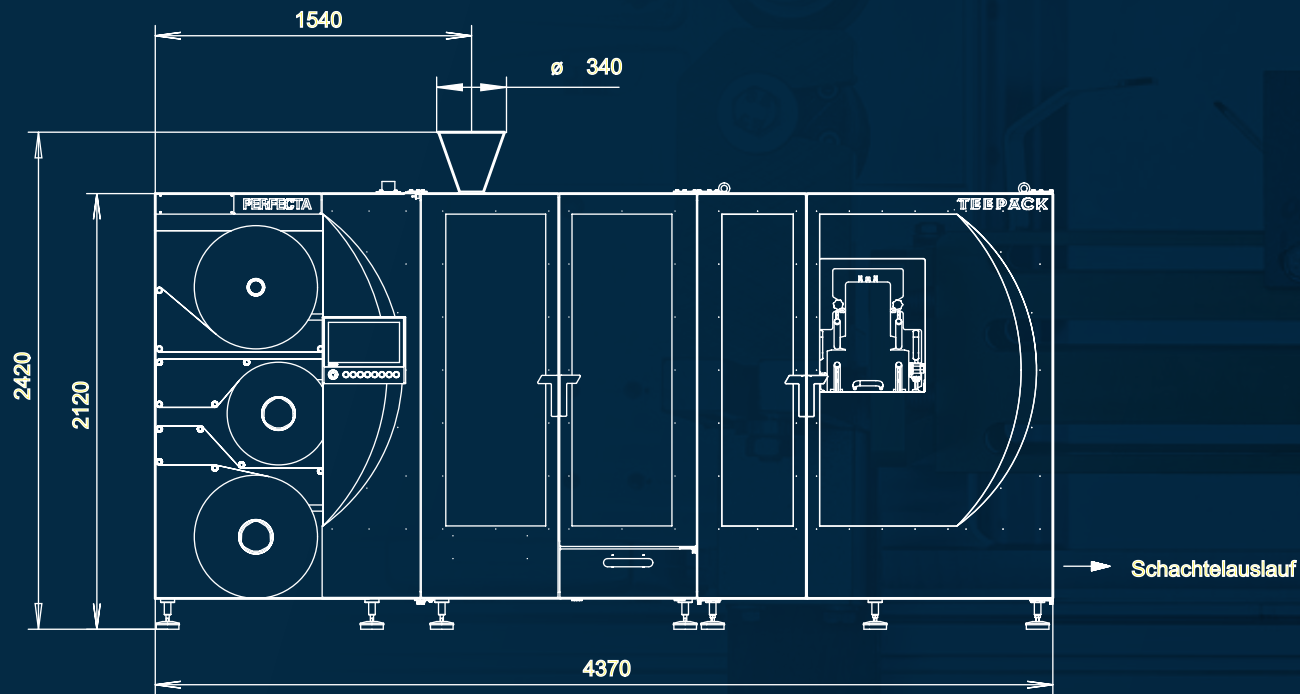

SCHACHTEL-TYPEN UND -GRÖSSEN

- Standard-Einstecklaschen-Schachtel, Kurzlaschen-Schachtel, Aufreißstreifen-Schachtel, Aromaschachtel und Schachteln ohne Deckel (open trays)
- Größen: B 42–206 mm, H 60–79 mm, L 115–220 mm; für 15–160 nackte Beutel, 15–120 papierumhüllte Teebeutel, 15–120 heißsiegelumhüllte Teebeutel (10 Teebeutel je Verpackung auf Anfrage)
- zusätzliche Klebepunkte auf Staublaschen möglich
- andere Schachteltypen auf Anfrage

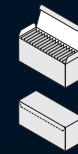

Die **STANDARD-EINSTECKLASCHEN-SCHACHTEL** ist eine Standardschachtel, die von den meisten Teeherstellern weltweit verwendet wird.

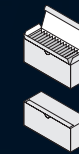

Die **KURZLASCHEN-SCHACHTEL** bietet mehr Sicherheit durch eine verklebte Kurzlasche. Sie ist eine wiederverschließbare Lösung und muss nicht mit einer zusätzlichen Folie umverpackt werden.

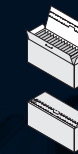

Die **AUFREISS-STREIFEN-SCHACHTEL** bietet mehr Sicherheit durch einen verklebten Deckel mit Aufreißstreifen. Sie ist eine wiederverschließbare Lösung und muss nicht mit einer zusätzlichen Folie umverpackt werden.

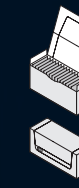

Die **AROMA-SCHACHTEL** bietet beste Sicherheit und Aromaschutz ohne Umverpackung. Alle Seiten der Schachteln sind verklebt. Dadurch entsteht eine besonders versiegelte Schachtel.

TECHNISCHE DATEN MIT EOL

Produktionsgeschwindigkeit:
bis zu 450 Beutel/Minute

Länge x Breite:
ca. 4370 x 1550 mm

Höhe mit Trichter:
ca. 2420 mm

Höhe ohne Trichter:
ca. 2120 mm

Nettogewicht: ca. 4300 kg

Anschlussleistung: 20 kW

Durchschnittliche Leistungsaufnahme: 8 kW

Max. Leistungsaufnahme: 12 kW

Betriebsdruck: 6 bar

Druckluftverbrauch:
bis zu max. 350 NI/Min.

Druckluftanschluss: 1/2"

Hinweis: Die Leistungsaufnahme und der Druckluftverbrauch sind abhängig von der Maschinenausstattung.

VERPACKUNG	SPLICER	PERFECTA MODULE	TEEBEUTEL
		<p>HAUPTMODUL EOL-MODUL</p>	

TECHNISCHE DATEN:

STANDARD

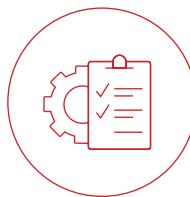

BEUTEL

TEEBEUTEL				
Größe	B (mm)	H (mm)	max. Beutelvolumen (cm ³)	
02	40	60	9,5	
03	44	60	12,5	

UMHÜLLUNGEN

UMHÜLLUNGEN – GERÄNDELTES PAPIER				
Filterbeutel mit Etikett in gerändeltem Umhüllungspapier				
Größe	B (mm)	H (mm)	max. Beutelvolumen (cm ³)	
02 (40x60)	56	67	9,5	
02 (40x60)	55	67	9,5	
03 (44x60)	60	67	12,5	
03 (44x60)	63	72	12,5	

UMHÜLLUNGEN – HEISSIEGEL				
Filterbeutel mit Etikett in Heißsiegelumhüllung				
Größe	B (mm)	H (mm)	max. Beutelvolumen (cm ³)	
02 (40x60)	66	77	7,0	
02 (40x60)	63	72	7,0	
03 (44x60)	66	77	9,5	
03 (44x60)	63	72	9,5	

ROLLEN

FILTERPAPIER-ROLLEN						
Größe	Dmax (mm)	d+2 (mm)	L (mm)	B+0,5 (mm)	g/m ²	
02 (40x60)	600	75	152	94	12	
03 (44x60)	600	75	152	103	12	

UMHÜLLUNGSPAPIER-ROLLEN							
Größe	Beuteltyp	Dmax (mm)	d+1 (mm)	L1+/-0,5 (mm)	B+/-0,2 (mm)	g/m ²	
02 (40x60)	56x67	600	75 oder 152	144,5 (145)	56	60-70	
02 (40x60)	55x67	600	75 oder 152	145	55	60-70	
03 (44x60)	60x67	600	75 oder 152	144,5 (145)	60	60-70	
03 (44x60)	63x72	600	75 oder 152	157,5	63	60-70	

UMHÜLLUNGSFOLIE-ROLLEN

Größe	Beuteltyp	Dmax (mm)	d+1 (mm)	L1+/-0,2 (mm)	B+/-0,3 (mm)
02 (40x60)	66x77	600	75 oder 152	154	66
02 (40x60)	63x72	600	75 oder 152	144	63
03 (44x60)	66x77	600	75 oder 152	154	66
03 (44x60)	63x72	600	75 oder 152	144	63

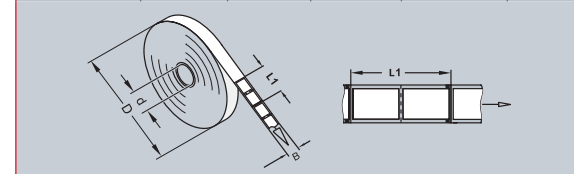

FADENSPULEN

FADENSPULEN				
Größe	Dmax	d+/-0,3	Hmax	
02	180	47	180	
03	180	47	180	

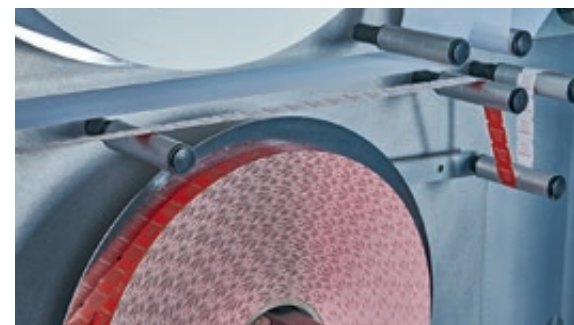
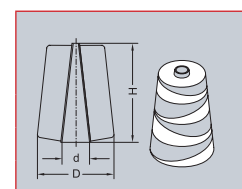

KARTONAGE

KARTONETIKETT (Standardgröße „Z“)					
Größe	B (mm)	L (mm)	d (mm)	Dmax (mm)	
Z	28	32	120 oder 152	500	
M	28	28	120 oder 152	500	
X	26	28	120 oder 152	500	
T	25,4	31,75	120 oder 152	500	
Q	23	28	120 oder 152	500	
Y	20	24	120 oder 152	500	

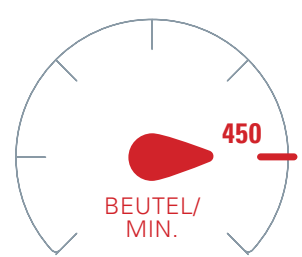
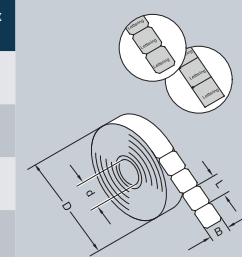

PRODUCTION SPEED

Bis zu 450 Beutel/Min. (nackter Beutel, Papierumhüllung, Kaltsiegelumhüllung, Heißsiegelumhüllung).

STREIFENBEILEGER						
Größe	D	B	d+1	L Umhüllung & Etikettentyp	Papierstärke ca.	
02	550	110-215	152	43	0,3	
03	550	110-215	152	43	0,3	

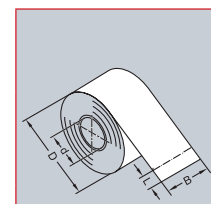

TECHNISCHE DATEN:

STANDARD

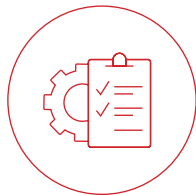

2 ZYKLUSZEIT SEKUNDEN/ZYKLUS

für 15 Beutel/Schachtel

KARTONAGE

	KARTONMATERIAL	
	1 Reihe bis zu 160 mm Länge	mehrrеihige Schachteln
	280–320 g/m ²	360–400 g/m ²

SCHACHTELN

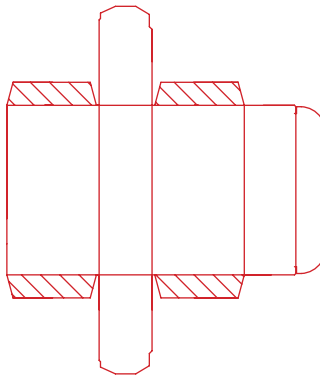

FLACH-ZUSCHNITT

für Kartонierer für 15 bis 160 Beutel pro Schachtel

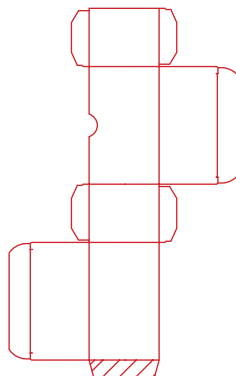

FALTSCHACHTTEL

für Kartонierer für max. zwei Reihen pro Schachtel

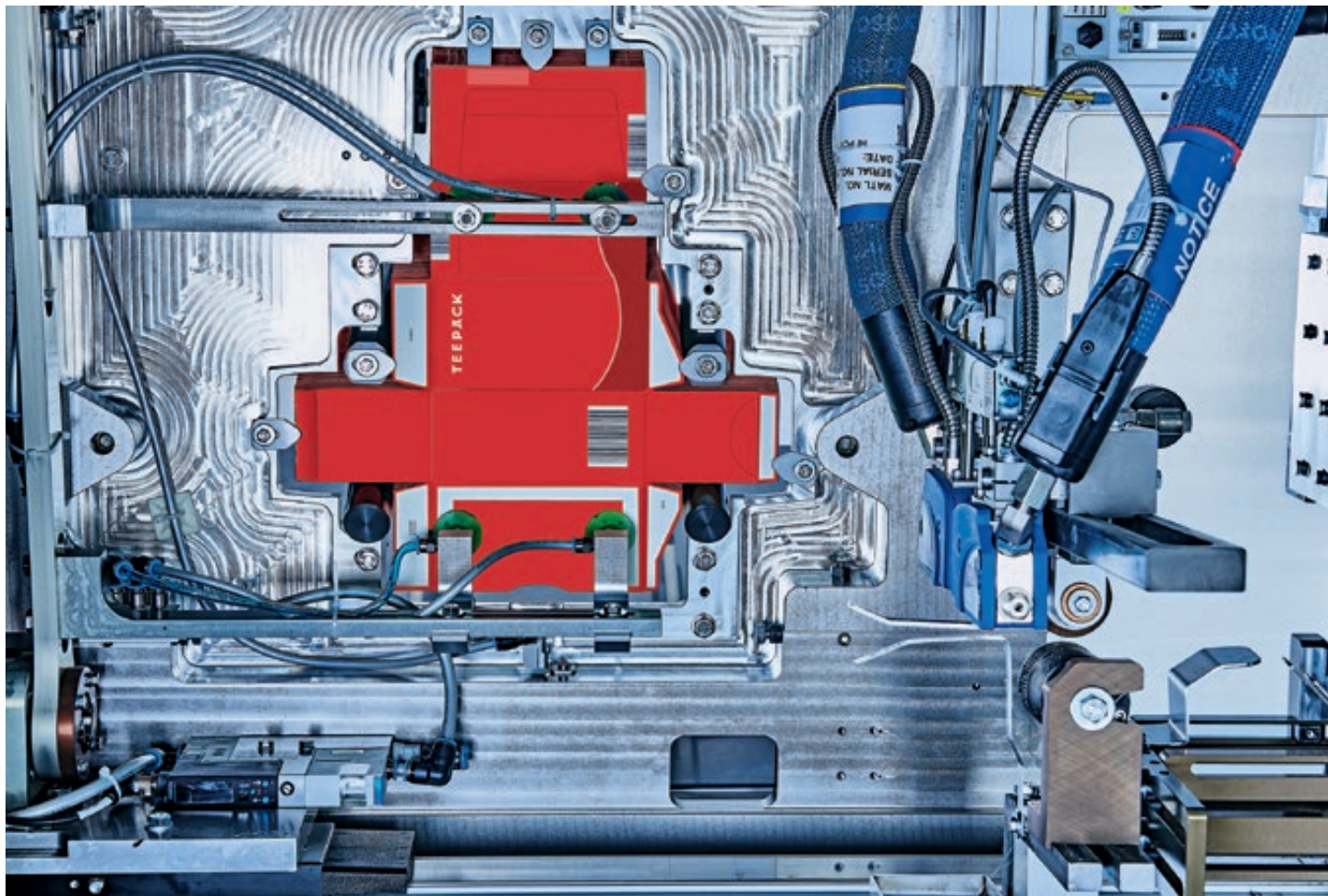

SCHACHTELGRÖSSEN

für 15 bis 160 Filterbeutel mit Etikett (10 Filterbeutel auf Anfrage)

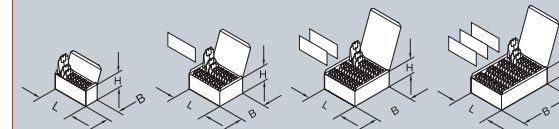

für 15 bis 120 Filterbeutel im gerändeltem Umhüllungspapier (10 Filterbeutel auf Anfrage)

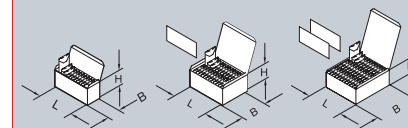

für 15 bis 120 Filterbeutel in Heißsiegelumhüllung (10 Filterbeutel auf Anfrage)

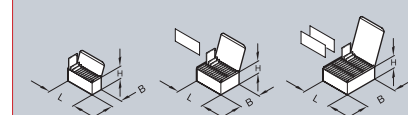

Format 02	
	max
B	42
H	60
L	115

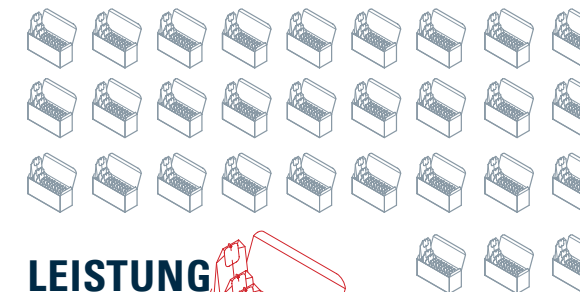

LEISTUNG

BIS ZU **30**
SCHACHTELN/MIN.

Bis zu 30 Schachteln/Min.
(Zykluszeit: 2 Sekunden/
Zyklus für 15 Beutel/
Schachtel)

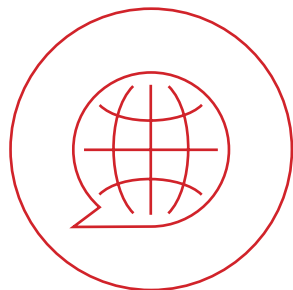

„MADE IN GERMANY“ WELTWEIT:

INTERNATIONALER SERVICE

Ob Beratung, Planung und Maschinenkonfiguration, After-Sales-Support oder Add-on-Services – wir haben, was Sie brauchen. Und zwar schnell und überall! Wir bieten Ihnen den kompletten Service als Rundum-Paket – für Ihre Verpackungsmaschinen, für Ihre Mitarbeiter, für ein Maximum an Effizienz.

Unser Service ist international für Sie verfügbar. Das ist Qualität „Made in Germany“ – weltweit: in Australien, Bangladesh, China, Indien, Indonesien, Iran, Italien, Japan, Kasachstan, Nepal, Portugal, Russland, Südafrika, Südkorea, Spanien, Sri Lanka, Taiwan und Ukraine. Und natürlich Deutschland.

Die Kontaktdaten unserer Vertretungen finden Sie unter
www.teepack.com/de/kontakt/vertretungen

Anfragen

Zögern Sie nicht, uns mit Fragen zu einer neuen Maschine, Ersatzteilen und technischer Beratung, technischer Beschaffung oder allgemeinen Anfragen zu kontaktieren.

Gehen Sie auf www.teepack.com/de/kontakt/anfrage

oder rufen Sie uns einfach an: +49 2132 976 - 0

DIE GESCHICHTE HINTER DER **PERFECTA**:

**„UNSER ZIEL WAR
ES IMMER, DIE
SCHNELLSTE,
FLEXIBELSTE UND
INNOVATIVSTE
DOPPELKAMMER-
TEEBEUTEL-**

**MASCHINE
DER WELT ZU
BAUEN. NICHT
MEHR UND
NICHT WENIGER.“**



